



drive
MEDICAL DESIGN & MANUFACTURING



bellavita

• Badelift

CE

GEBRAUCHSANWEISUNG

DEUTSCH

Der Badelift Bellavita – Produktbeschreibung	3
Indikation	3
Zu Ihrer Sicherheit	4
Wichtige Hinweise	4
Hinweise zum Akku, Netzteil und zur Handsteuerung	4
Wichtige Sicherheitsregeln	5
Hinweis zur elektromagnetischen Verträglichkeit (EMV)	6
Installation und Anwendung	6
Auspacken	6
Erst-Installation in der Badewanne	7
Bezüge anbringen/abnehmen	10
Anbringen der Kopfstütze (optional)	11
Die Handsteuerung	12
Bedienung im Badebetrieb	13
Herausnehmen aus der Badewanne	14
Wartung und Pflege	16
Wartung des Badelifts	16
Reinigung	16
Pflege der Bezüge	16
Montage neuer Polsterstopfen beim Bezug des Badelifts	16
Wartung des Netzteiles	17
Aufladen des Akkus	17
Transport/Mobiler Einsatz	18
Transport in geteiltem Zustand	18
Transport im verriegelten Zustand	18
Anhang	19
Technische Daten Badelift Bellavita	19
Fehlersuche	21
Hinweise zur Entsorgung	22
Wiedereinsatz/Aufbereitung	22
Garantiebestimmungen	22
Zubehör und Ersatzteile	23
Zeichenerklärung	24
Typenschilder	24
Hinweis zur Gebrauchsanweisung	24
Alphabetisches Suchregister	25
Notizen	26
Adressen	28

Vielen Dank dafür, dass Sie sich für ein Produkt aus dem Hause Drive Medical entschieden haben. Dieses robuste und qualitativ hochwertige Produkt erleichtert Ihnen von nun an das Ein- und Aussteigen beim Baden in der Badewanne.

Der Badelift Bellavita entspricht den gültigen Normen DIN EN ISO 10535:2006 sowie DIN EN 60601-1:1996.

Der Badelift Bellavita besteht größtenteils aus hochwertigem, recyclingfähigem Kunststoff in Leichtbauweise. Er ist dadurch problemlos transportierbar, einfach zu verstauen und eignet sich somit für den Einsatz zu Hause ebenso wie im Pflegeheim oder auch auf Reisen.

Der Akku, ein Lithium-Ionen-Akku, ist in der Handsteuerung untergebracht.

Durch die schwimmfähige Handsteuerung ist ein bequemes Auf- und Abfahren in der normalen Sitzposition möglich. Es können auch Zwischenstellungen angefahren werden.

Der Antriebsmotor und die Steuerelektronik sind wasserdicht untergebracht. Somit kann der Lift auch beim Duschen in der Badewanne benutzt werden.

Das robuste Scherengestell ermöglicht ein Heben und Senken von 6,5 bis 48 cm Höhe. Die Hubstange bewirkt beim Betätigen der Auf-/Ab-Tasten das Heben/Senken der Sitzfläche.

Der nach vorne umklappbare, abnehmbare Antrieb mit integrierter Rückenlehne wird in die Sitzplatte eingerastet und verriegelt sich beim Hochfahren automatisch. Ein unbeabsichtigtes Umklappen der Rückenlehne wird dadurch ausgeschlossen.

Durch die integrierte Energiekontrolle senkt sich der Lift nur ab, wenn noch genügend Energie zum vollständigen Hochfahren vorhanden ist.

Bei durchschnittlicher Gebrauchintensität (1 x täglich) empfiehlt es sich, das Produkt nach 5 Jahren auszutauschen (in Abhängigkeit vom Gesamtzustand des Produktes).

Indikation

Badehilfen sind Produkte, die dazu dienen, dem Anwender die selbständige Ausübung der täglichen Körperpflege zu ermöglichen. Sie gleichen eingeschränkte oder ausgefallene Körperfunktionen ganz oder teilweise aus. Der Einsatz entsprechender Hilfsmittel verfolgt das Ziel, kranke oder behinderte Personen in die Lage zu versetzen, im Bereich der Hygiene weitestgehend unabhängig von fremder Hilfe zu sein.

Badewannenlifter

Badewannenlifter dienen der Absenkung von der Wannenrandhöhe in Richtung Wannenboden bzw. umgekehrt. Der Einsatz kommt in Betracht, wenn beim Anwender erhebliche Funktionseinschränkungen an der oberen und/oder unteren Extremität vorliegen, die ein selbständiges Ein- und Aussteigen aus der Badewanne bzw. das Hin- und Aufsetzen unmöglich machen und durch den Einsatz des Lifters das weitgehend selbständige Baden wieder ermöglicht wird.



➤ **Unbedingt beachten!**

Ein gefahrloses Baden mit dem Badelift ist nur möglich, wenn die Gebrauchsanweisung aufmerksam gelesen und die darin enthaltenen Hinweise strikt befolgt werden!

▮ **Wichtige Hinweise**

- Der Badelift darf nicht als Leiter, Einsteige- oder Aussteigehilfe außerhalb der Badewanne, Aufsteige- oder Absteigehilfe, Unterlage, Hebebühne oder Ähnliches verwendet werden. **Er darf nur zum Baden von Personen innerhalb der Badewanne verwendet werden.**
- Kinder und Tiere unbedingt vom Badelift fernhalten.
- Wenden Sie sich bei Funktionsstörungen oder Beschädigungen bitte sofort an Ihren Fachhändler. Nehmen Sie keine eigenmächtigen Veränderungen oder Umbauten vor. Reparaturen sind nur durch autorisierte Fachwerkstätten oder beim Hersteller durchzuführen. Bei Missachtung erlischt jeder Garantieanspruch.
- Hubstange nur bei eingerasteter und aufgerichteter Rückenlehne aus- oder einfahren!
- Der Betrieb auf Höhenadaptern ist für den Badelift Bellavita nicht zugelassen.
- Das Produkt nicht direkt neben Wärmequellen lagern.

➤ **Bitte bewahren Sie diese Gebrauchsanweisung sorgfältig auf!**

- Wenn der Badelift transportiert wird, muss die Handsteuerung vorher ausgesteckt werden.
- **Wenn der Lift längere Zeit niedrigen Temperaturen (z. B. längere Lagerung im Winter in einem Fahrzeug) ausgesetzt war, muss er sich zur Vermeidung von Schäden vor der Benutzung erst wieder auf Zimmertemperatur aufwärmen können.**
- Achten Sie, wenn Sie Badeöle oder Badesalze verwenden, auf die empfohlene Dosierung. Die Zusätze können das Gleitverhalten der Hubstange beeinträchtigen.
- **Zur Reinigung des Badelift keine essigsäurehaltigen Reinigungsmittel verwenden!**

▮ **Hinweise zum Akku, Netzteil und zur Handsteuerung:**

- Die Handsteuerung nur zum Betrieb des Badelifts verwenden.
- Der Badelift darf nur mit einer original Drive Medical-Handsteuerung betrieben werden.
- Werfen Sie das Handbedienteil niemals ins Feuer und lagern Sie das Handbedienteil nicht in der Nähe von Feuer oder starken Wärmequellen.
- Öffnen Sie das Handbedienteil nicht. Beim Öffnen erlischt jegliche Gewährleistung.
- Verwenden Sie ausschließlich das mitgelieferte Netzteil zum Laden des Akkus in der Handsteuerung.
- Bei Beschädigungen am Gehäuse der Handsteuerung darf diese nicht mehr verwendet werden.
- Die Benutzung des Netzteiles darf nur außerhalb des Badezimmers in trockenen Räumen erfolgen. Das Netzteil darf ausschließlich zum Laden des mitgelieferten Akkus verwendet werden.

- **Der Akku muss vor dem erstmaligen Gebrauch des Badelifts unbedingt geladen werden und sollte nach jeder Benutzung des Badelifts geladen werden! Bei längerem Nichtgebrauch den Akku zur Erhöhung der Lebensdauer alle 3 Monate nachladen.**
- Stecken Sie keine leitenden Gegenstände (z. B. Stricknadel, Metallstift etc.) in die Klinkenbuchse der Handsteuerung.
- Ziehen Sie vor dem Reinigen des Netzteiles immer den Netzstecker aus der Steckdose.
- Reinigen Sie das Netzteil nur mit einem trockenen Tuch.
- Der Badelift, das Netzteil und der Akku sind stabil konstruiert, sollten jedoch nicht fallengelassen werden. Bei äußerlich sichtbaren und/oder hörbaren Beschädigungen darf der Badelift nicht benutzt werden. Verständigen Sie in diesem Fall Ihren Fachhändler. Wir empfehlen, die Adresse am Ende dieser Gebrauchsanweisung einzutragen!
- Für weitere Hinweise, technische Details und Adressen lesen Sie bitte die gesamte Gebrauchsanweisung.
- Im Falle einer Störung lesen Sie zunächst im Anhang dieser Gebrauchsanweisung unter dem Kapitel "Fehlersuche" nach. Beachten Sie unbedingt die dortigen Hinweise und Anleitungen. Zu Ihrer eigenen Sicherheit sollten Sie den Badelift solange nicht benutzen, bis die Störung behoben ist.

▮ **Wichtige Sicherheitsregeln**

- a) Sitzen Sie immer in der Mitte des Liftes, mit dem Rücken an der Rückenlehne, strecken Sie die Beine leicht vor und legen Sie die freie Hand entweder auf den Wannensrand oder in den Schoß. Mit der anderen Hand steuern Sie den Lift nach unten bzw. nach oben.
- b) Fassen Sie während des Hebens oder Senkens nicht zwischen Wannensrand und Lift oder unter die Sitzplatte, sonst kann es zu Verletzungen kommen.
- c) Schwer körperlich Behinderte oder geistig verwirrte Personen dürfen nie unbeaufsichtigt in der Badewanne gelassen werden.

Baden Sie nur selbstständig, wenn Ihr Gesundheitszustand dies erlaubt. Ansonsten nur unter Aufsicht baden.
- d) Vor dem Benützen des Badelifts ist ein Probeversuch durchzuführen (Auf- und Abfahren mit Halt und Überprüfung der **NOTAUS-Funktion**).
- e) Nach einem Störfall den Badelift nicht weiter benutzen, sondern vom Fachhändler instand setzen lassen.
- f) Keine Gegenstände (z. B. Bürsten etc.) mit in die Badewanne nehmen!

Hinweis zur elektromagnetischen Verträglichkeit (EMV)

Dieses Produkt entspricht den Schutzanforderungen, die in der Richtlinie des Rates zur Angleichung der Rechtsvorschriften der Mitgliedsstaaten über die elektromagnetische Verträglichkeit (EMV, IEC 60601-1-2) (89/336/EWG) genannt sind. Es kann jedoch nicht vollständig ausgeschlossen werden, dass unter bestimmten Voraussetzungen eine gegenseitige Störung,

insbesondere bei Verwendung von Mobiltelefonen, unter elektrischen Geräten auftritt. Betreiben Sie keine lebenserhaltenden, lebensunterstützenden oder bei Fehlfunktionen anwendergefährdende Geräte in der Nähe des Badelifts. Diese können unter bestimmten Voraussetzungen gestört werden oder den einwandfreien Betrieb des Badelifts stören. Sollten Sie Fehlfunktionen oder ungewöhnliches Verhalten des Badelifts oder in der Nähe betriebener elektrischer Geräte bemerken, ziehen Sie den Badelift aus dem Verkehr und verständigen Sie den Fachhändler.

Installation und Anwendung

Auspacken

Im Karton müssen bei der Lieferung folgende Teile enthalten sein:

1. Antriebseinheit mit integrierter Rückenlehne und Handsteuerung (mit integriertem Akku)
2. Sitzeinheit mit Seitenklappen
3. Netzteil
4. Gebrauchsanweisung
5. 4 x Sauger Durchmesser 75 mm für Montage an Bodenplatte

Sollte eines der genannten Teile fehlen oder beschädigt sein, wenden Sie sich bitte an Ihren Fachhändler.

Zuerst das Netzteil, danach alle anderen Teile auspacken. Der Karton kann zum Transport und zur Aufbewahrung des Badelift wiederverwendet werden.

Vor der ersten Inbetriebnahme muss der Akku unbedingt aufgeladen werden. Beachten Sie hierzu unbedingt die Hinweise im Kapitel „Aufladen des Akkus“.

Erst-Installation in der Badewanne

1. Die Sauger unten an die Bodenplatte der Sitzeinheit montieren. Stellen Sie sicher, dass die Laschen der hinteren Sauger nach außen zeigen, und somit leicht zugänglich sind, wenn der Badelift aus der Badewanne entfernt werden soll. Die Laschen der vorderen Haftsauger in die vordere Aussparung der Bodenplatte drücken.

Unbedingt beachten:

Die Sauger fixieren den Badelift am Wannenboden. Deshalb müssen die Sauger an der Unterseite des Badelift **sauber und trocken** sein, wenn der Badelift in die ebenfalls saubere und trockene Badewanne eingesetzt wird. Wir empfehlen, die Sauger und die Badewanne regelmäßig mit handelsüblichen Reinigungsmitteln zu reinigen, um zu gewährleisten, dass eine bestmögliche Haftung erreicht wird.

2. Überzeugen Sie sich, dass der Boden der leeren Badewanne sauber ist und dass sich keine rutschfesten Matten in der Wanne befinden.
3. Die Sitzeinheit mit den an die Bodenplatte montierten Saugern in die leere Badewanne setzen, und zwar so, dass sich die hinteren Sauger am Anfang der Badewannenschräge befinden.

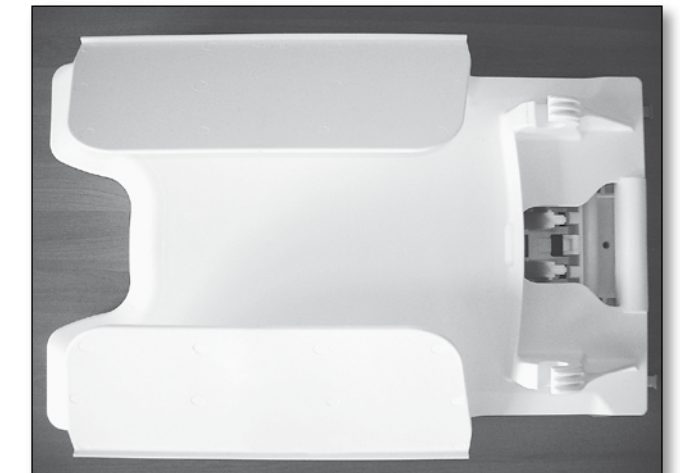

Zur Erhöhung der Rutschfestigkeit sind zwei Sauger zusätzlich erhältlich.

4. Danach die Antriebseinheit mit integrierter Rückenlehne, wie im Bild gezeigt, mit ihren Rastnasen in die Lagerböcke der Sitzeinheit einführen.



5. Nun mit der anderen Hand die Rückenlehne an den Handgriffen hoch schwenken (Bild) und soweit nach hinten bewegen, bis die Antriebseinheit am Anschlag der Bodenplatte aufliegt.



① Handgriff

➤ **Achtung! Unbedingt darauf achten, dass beide Rastnasen in die Lagerböcke eingeführt wurden.**

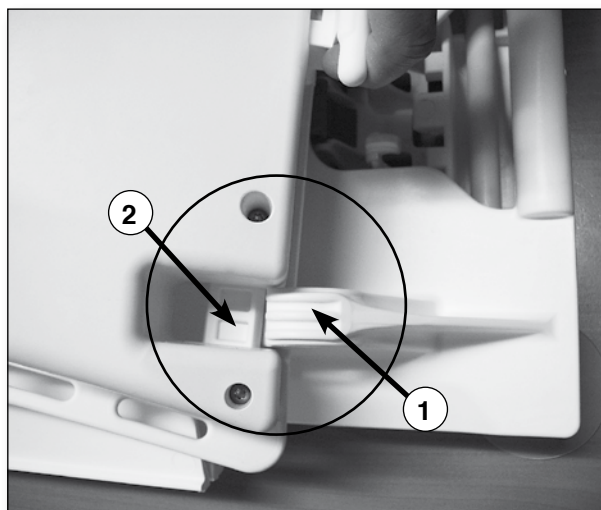

① Lagerbock · ② Rastnase

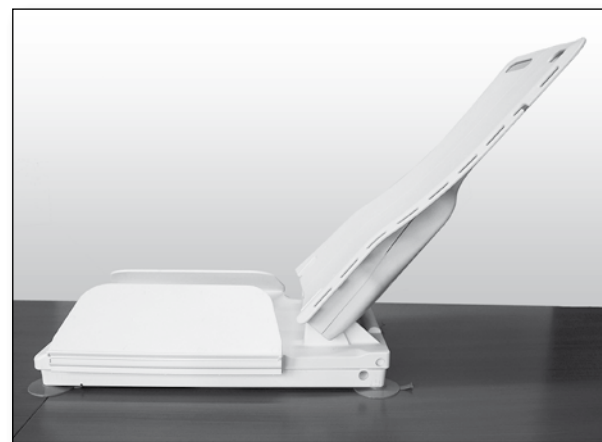

6. Die Handsteuerung am Badelift einstecken. Hierzu die Klinkenbuchse am Spiralkabel der Handsteuerung aufstecken, bis die **Verriegelung spürbar einrastet und der rote Ring am Klinkenstecker nicht mehr sichtbar ist**. Dann ist der Badelift betriebsbereit.

➤ **Hinweis:** Wenn die Wannwand auf der Seite der Rückenlehne senkrecht ist und somit die Rückenlehne an der Wannwand anstoßen könnte, muss der Lift außerhalb der Wanne aufgestellt und in die oberste Position gefahren werden, bevor er in die Wanne eingesetzt wird. Beim Badebetrieb ist dann allerdings ein Neigen der Rückenlehne unter Umständen nicht mehr möglich, da der Abstand zwischen Rückenlehne und Wannwand zu gering ist.

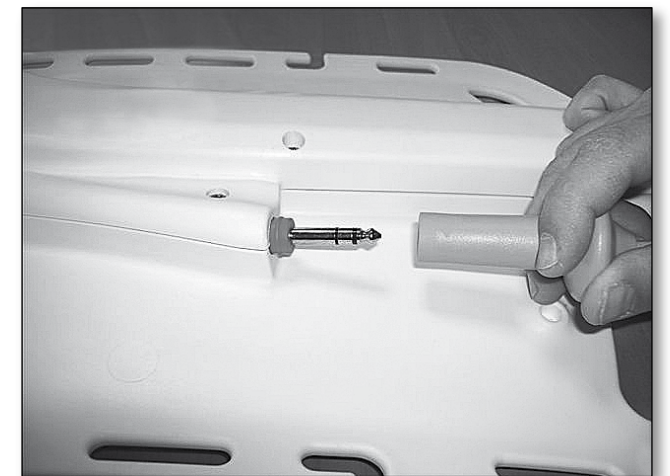

7. Auf den korrekten Sitz der Hubstange in der Rampe achten.

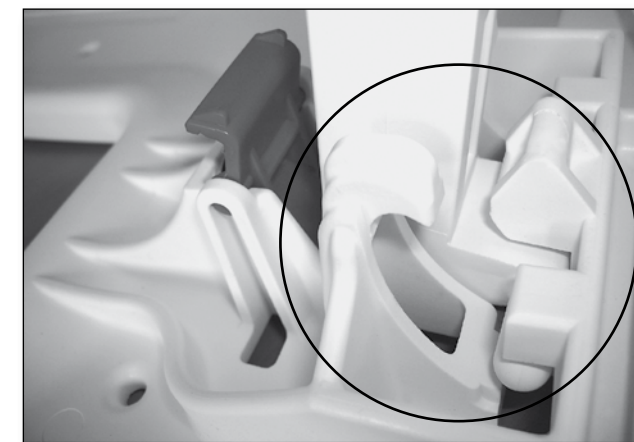

richtig ✓



falsch

Bezüge anbringen/abnehmen

Die Bezüge lassen sich mühelos anbringen und abnehmen.

- Zum Befestigen des Bezuges einfach den Bezug seitenrichtig auf die Rückenlehnenplatte bzw. auf die Sitzfläche legen und die Befestigungsknöpfe

vollständig in die jeweiligen Löcher der Rückenlehnenplatte bzw. der Sitzplatte und Seitenklappen drücken (Bild).



Rückenlehnenbezug



Rückenlehnenbezug



Sitzbezug

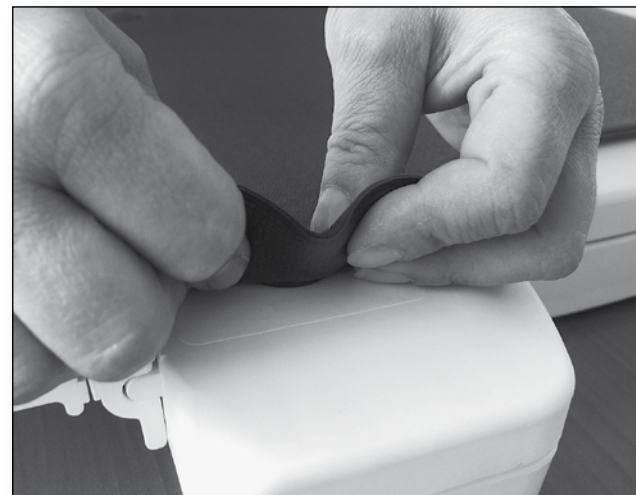

Sitzbezug

- Zum Abnehmen der Bezüge, die zwei Befestigungsknöpfe von unten mit zwei Fingern aus den Löchern herausziehen.

Der Badelift kann auch ohne Bezüge verwendet werden.

Anbringen der Kopfstütze (optional)

In die Öffnungen oben an der Antriebseinheit die beiden Stäbe der Kopfstütze einführen. Die gewünschte Höhe kann stufenlos eingestellt werden.

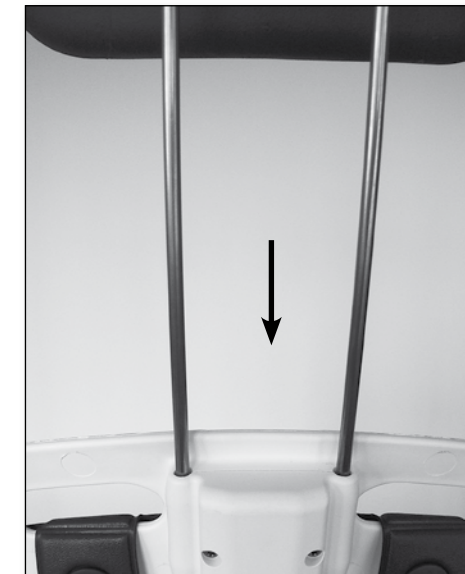
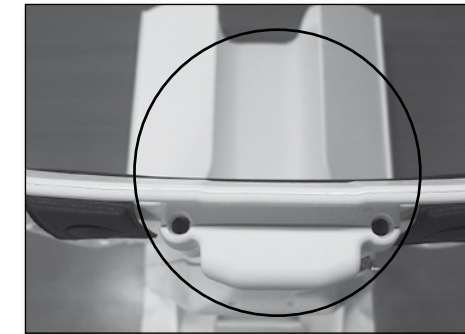

Die Handsteuerung

Die Kapazität des vollen Akkus beträgt je nach Gewicht des Badenden maximal 6 Badevorgänge. Während dieser Badevorgänge leuchtet die Kontrolllampe der Handsteuerung grün.

Wenn sich der Ladezustand des Akkus auf einen vom Werk definierten Wert verringert, verändert sich die Farbe der Lampe in gelb und blinkt langsam. Dies zeigt nun an, dass noch ca. 1 Badevorgang ausgeführt werden kann. Danach sollte der Akku gemäß Anleitung geladen werden.

Wird auch noch die Gelb-Phase des Akkus ausgenutzt, so kann es vorkommen, dass die Farbe der Lampe von gelb nach schnellblinkend rot wechselt. Dies hat zur Folge, dass der Lift nur noch nach oben fährt und somit ein sicheres Herausheben gewährleistet. Jetzt **muss** der Akku gemäß Anleitung umgehend mit dem mitgelieferten Netzteil geladen werden.

GRÜNE Lampe: Lift betriebsbereit.

GELBE Lampe: Lift bedingt betriebsbereit, nur noch 1 Badevorgang. Akku sollte geladen werden.

ROTE Lampe: Lift nicht mehr betriebsbereit, fährt nur noch nach oben. Akku muss umgehend geladen werden.

• NOTAUS-Taste (rot):

Sollten Sie sich jemals in einer Notsituation befinden, in der es notwendig ist, den Badelift zum Stillstand zu bringen, dann drücken Sie die rote NOTAUS-Taste. Um den Badelift wieder zu aktivieren, erneut die grüne Einschalt-Taste drücken.

Der Badelift schaltet nach ca. 30 Minuten automatisch ab. Wenn Sie den Badelift selbst ausschalten möchten, drücken Sie die rote Taste auf der Handsteuerung (Kontrolllampe erlischt).

- ① Abwärtstaste (blau)
- ② NOTAUS-Taste (rot)
- ③ Kontrolllampe (LED)
- ④ Aufwärts-Taste (gelb)
- ⑤ Einschalt-Taste (grün)

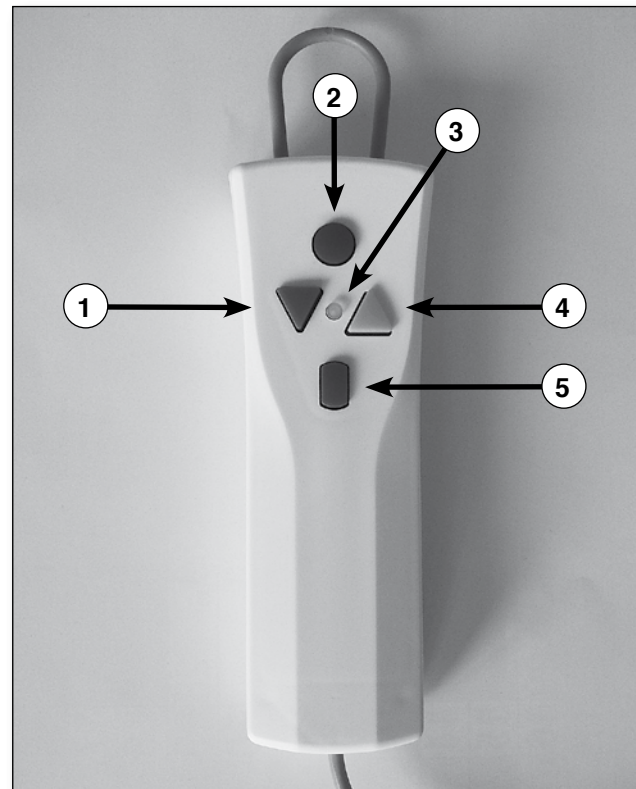

Bedienung im Badebetrieb

1. Vor der Inbetriebnahme des Badelift darauf achten, dass die Handsteuerung über die Steckverbindung zum Badelift korrekt angeschlossen ist. Dies ist dann der Fall wenn der rote Ring am Klinkenstecker nicht mehr sichtbar ist. An der Handsteuerung die Einschalt-Taste (grün) drücken. Jetzt leuchtet die Kontrolllampe grün auf.

2. Nun die Aufwärts-Taste (gelb) drücken. Die Rückenlehne schwenkt zunächst in die aufrechte Position. Anschließend fährt der Lift bis zum Endpunkt nach oben und schaltet automatisch ab. Beim Loslassen der Taste stoppt der Lift, so dass auch Zwischenstellungen angefahren werden können.

3. Seitenklappen ausschwenken, bis diese am Wannenrand aufliegen. Nur so weit hoch fahren, dass sich die Sitzplatte auf gleicher Höhe wie der Wannenrand befindet und die Seitenklappen eine waagerechte Fläche bilden.

➤ **Wichtig: Die Seitenklappen müssen eben auf dem Wannenrand aufliegen.**

4. Die zu badende Person auf den Badelift umsetzen.

5. Zum Absenken des Badelift die Abwärts-Taste (blau) drücken. Der Lift fährt zunächst bis zum Endpunkt nach unten. Anschließend schwenkt die Rückenlehne automatisch nach hinten. In der Endstellung schaltet der Antrieb automatisch ab. Bei Loslassen der Taste stoppt der Lift, so dass auch Zwischenstellungen angefahren werden können.

➤ **Achtung! Wenn die Rückenlehne an der rückseitigen Wannenwand anstößt, sofort die blaue Taste loslassen.**

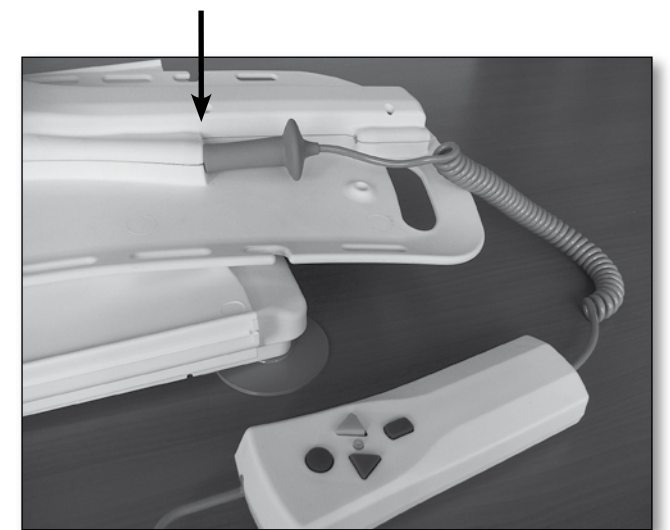
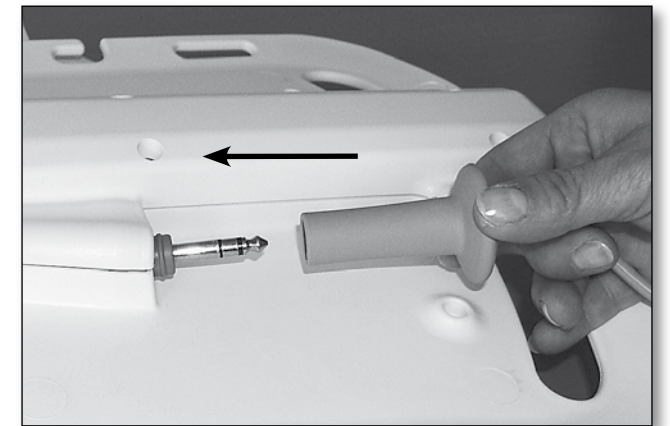

6. Nach Beendigung des Bades, die Aufwärts-Taste (gelb) der Handsteuerung drücken, um den Lift wieder in die geeignete Höhe (max. oberer Endpunkt) zu fahren.

Darauf achten, dass die Seitenklappen nicht an eventuell vorhandenen Wannengriffen hängen bleiben.

7. Die Person seitlich aus der Wanne umsetzen.

Der Badelift schaltet nach ca. 30 Minuten automatisch ab. Wenn Sie den Badelift selbst ausschalten möchten, drücken Sie die rote Taste auf der Handsteuerung (Kontrolllampe erlischt).

➤ **Hinweise:**

Beim Auf- und Abwärtsfahren gegen die Rückenlehne lehnen und dabei die Hände in den Schoß legen.

Verbleibt der Lift in der Badewanne, so sollte jetzt die Handsteuerung mit dem integrierten Akku ausgesteckt werden. Dadurch wird ein unbeabsichtigtes Entladen des Akkus vermieden.

➤ **Herausnehmen aus der Badewanne**

Den Badelift mit Hilfe der Handsteuerung zunächst ganz nach unten fahren und dabei die Rückenlehne bis ganz nach hinten schwenken lassen, bis der Antrieb in seiner Endstellung von selbst stoppt. Darauf achten, dass die Rückenlehne dabei nicht an der Wannenwand anstößt. Dann die Handsteuerung ausstecken.

1. Die Seitenklappen auf die Sitzfläche nach innen einklappen.
2. Den Antrieb nach unten zur Sitzfläche hin einklappen. Benutzen Sie zum Halten die Griffe an der Antriebseinheit.



3. Stellen Sie unbedingt sicher, dass die Hubstange stets vollständig eingefahren ist.



richtig



falsch

4. Die Antriebseinheit kann jetzt in Pfeilrichtung (Bild) vom Sitzgestell abgezogen werden.

➤ **Hinweis: Die Antriebseinheit kann nur in einem ganz bestimmten Winkel abgenommen werden. Sie kann somit im ganz nach vorne geklappten Zustand nicht mehr von der Sitzeinheit abgezogen werden, da sie dann wieder arretiert ist. Bringen Sie die Rückenlehne in den Winkel wie im Bild gezeigt und nehmen Sie dann die Antriebseinheit in Pfeilrichtung vom Sitzgestell ab.**



5. Die beiden hinteren Sauger an der Bodenplatte durch Ziehen an den Laschen lösen. Dann die Bodenplatte hinten anheben, wodurch sich die vorderen Sauger automatisch belüften und somit lösen. Jetzt die Sitzeinheit aus der Badewanne herausnehmen.

Wartung des Badelifts

Der Badelift ist mit wartungsfreien Lagern und Laufflächen ausgestattet. Somit entfällt jegliche Schmierung.

Mindestens alle 6 Monate sollte eine periodische Kontrolle des kompletten Badelifters erfolgen. Diese umfasst eine Sichtprüfung, insbesondere der tragenden Teile und der Sicherheitsvorkehrungen, sowie alle erforderlichen Funktionsprüfungen.

Werden hierbei Defekte, Verschleiß oder andere Schäden erkannt, die die Sicherheit des Lifters gefährden, muss der Badelift außer Betrieb genommen und die Mängel beseitigt werden.

Reparaturen müssen durch geeignete und sachgemäß qualifizierte Personen erfolgen, die mit auf Grund Ihrer Ausbildung, ihrer Kenntnisse und ihrer durch praktischen Tätigkeit gewonnenen Erfahrungen derartige Reparaturen ordnungsgemäß durchführen können.

Bitte lassen Sie Reparaturen nur vom autorisierten Fachhändler durchführen.

➤ **Achtung: Die Handsteuerung darf nur vom Hersteller des Badelifts geöffnet werden!**

Reinigung

Der Lift muss unmittelbar nach Benutzung gesäubert werden (vorzugsweise mit heißem Wasser abbrausen), um den Badelift in einem einwandfreien Zustand zu erhalten.

Zur Reinigung muss der Badelift nach jedem Badevorgang gründlich abgebraust werden. Um den Badelift (ohne Bezüge) zu reinigen, verwenden Sie bitte haushaltsübliche Reinigungsmittel ohne Scheuerzusatz sowie handelsübliche Desinfektionsmittel.

Pflege der Bezüge

Das Material der abnehmbaren Bezüge ist hygienisch durch die glatte Oberfläche und die antibakteriellen Eigenschaften.

Die Pflege der Bezüge verlangt eine regelmäßige Reinigung entweder von Hand oder in der Waschmaschine bei 60°C. Verwenden Sie ein nicht biologisches Waschmittel ohne Enzyme. Bitte beachten Sie, dass ölhaltige Badezusätze, welche Sie beim Baden verwenden, den Bezug verfärben können. Eine nicht regelmäßige Reinigung der Bezüge kann ebenfalls Verfärbungen an den Bezügen verursachen.

➤ **Hinweis: Jegliche Verfärbungen an den Bezügen fallen nicht unter die Garantieleistungen, da dies Verschleißteile sind.**

- Die Bezüge können zur Reinigung ganz einfach abgenommen werden.
- Die Bezüge **nicht im Wäschetrockner trocknen**, sondern zum Trocknen aufhängen.
- Zusätzlich wird empfohlen, ein handelsübliches Desinfektionsmittel zu verwenden.
- Bitte die Herstellerangaben beachten!

Montage neuer Polsterstopfen beim Bezug des Badelifts

Zunächst den neuen Stopfen von oben durch das Polsterloch führen und anschließend auf der Unterseite die Scheibe zur Verstärkung aufdrücken.

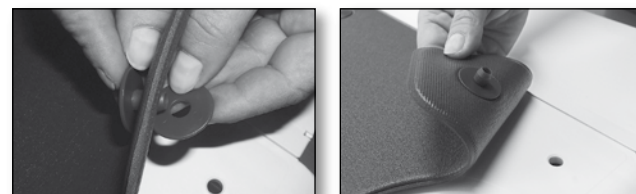

Wartung des Netzteiles

Das Netzteil ist wartungsfrei. Das Gehäuse darf nur mit lösungsmittelfreien Reinigungsmitteln oder einem nebelfeuchten Tuch gereinigt werden. Dabei ist darauf zu achten, dass keine Feuchtigkeit in das Netzteil eindringt. Vor der erneuten Inbetriebnahme muss sichergestellt sein, dass das Netzteil vollständig getrocknet ist. Gegebenenfalls muss das Netzteil an einem trockenen und belüfteten Ort mehrere Stunden ohne Stromzufuhr gelagert werden.

➤ **Achtung:**

Zur Reinigung ist das Netzteil unbedingt vollständig durch Abziehen des Netzsteckers vom Netz zu trennen.

Aufladen des Akkus

Laden Sie den Akku vor jeder Benutzung ganz auf.

Die Spannungsangabe auf dem Netzteil muss mit der Spannung Ihres Stromnetzes übereinstimmen.

1. Den Klinkenstecker des Netzteiles so weit in die Klinkenbuchse am Spiralkabel des Handbedienteils stecken, bis der Klinkenstecker einrastet.
2. Den Netzstecker des Netzteiles in eine Steckdose stecken.
Die rote Kontroll-Leuchte an der Handsteuerung leuchtet so lange, bis der Akku geladen ist. Anschließend leuchtet sie grün. Wenn der Akku vollständig geladen werden soll, den Akku noch weiterhin am Netzteil angeschlossen lassen. Die Steuerung des Netzteiles beendet nach ca. 4 Stunden den Ladevorgang. Damit wird eine Überladung des Akkus vermieden.
3. Den Netzstecker des Netzteiles aus der Steckdose ziehen.

4. Den Klinkenstecker des Netzteiles aus der Klinkenbuchse an der Handsteuerung ziehen.



➤ **Wichtige Hinweise:**

- Sollte die Ladekontrollanzeige nach Anschluss der Handsteuerung nicht aufleuchten, dann prüfen Sie bitte folgende Punkte:
– **Qualität der Verbindungen** (Klinkenstecker vollständig in die Ladebuchse eingesteckt)
- Das Netzteil nur in geschlossenen Räumen benutzen. Vor Wasser und Feuchtigkeit schützen. **Das Netzteil nicht im Badezimmer benutzen.**

➤ **Hinweis:**

- **Sollte das Netzteil beschädigt werden, senden Sie es bitte dem Lieferanten zur Überprüfung zurück.**

Bei **mobilem Einsatz** ist zusätzlich folgendes zu beachten:

1. Die Handsteuerung am Badelift muss **ausgesteckt und separat transportiert werden**.
2. Den Badelift beim Transport (z.B. im Fahrzeug) immer gegen ein Verrutschen sichern.
3. Wenn der in die Handsteuerung integrierte Akku niedrigeren Temperaturen ausgesetzt wird (z. B. im Winter bei Lagerung im Fahr-

zeug), dann den Akku erst wieder auf Zimmertemperatur erwärmen lassen und gegebenenfalls aufladen.

4. Beachten Sie beim Heben der Gewichte, dass die Sitzeinheit ca. 5,5 kg und die Antriebseinheit (ohne Handsteuerung) ca. 3,8 kg wiegen.

Transport in geteiltem Zustand

Sitz- und Antriebseinheit können an den beiden Griffen leicht getragen werden.



Transport im verriegelten Zustand

Der Badelift kann auch als komplette Einheit transportiert werden.



Technische Daten Badelift Bellavita

Länge gesamt (bei abgesenkter Rückenlehne)	ca. 830 mm
Breite gesamt (Sitzplatte inkl. Seitenklappen)	ca. 700 mm
Sitzbreite	ca. 350 mm
Sitztiefe	ca. 420 mm
Sitzplatte Gesamtlänge	ca. 570 mm
Sitzhöhe min.	ca. 65 mm
Sitzhöhe max.	ca. 480 mm
Rückenlehnenhöhe	ca. 640 mm
Rückenlehnenbreite	ca. 320 – 360 mm
Rückenlehnenverstellung	von 10° – max. 50°
Bodenplatte Breite	ca. 310 mm
Bodenplatte Länge	ca. 560 mm
Belastung max.	140 kg
Gewicht gesamt, ohne Handsteuerung	ca. 9,3 kg
Gewicht gesamt, inkl. Handsteuerung	ca. 9,7 kg
Gewicht Handsteuerung inkl. Akku	ca. 0,4 kg
Gewicht Antriebseinheit	ca. 3,8 kg
Gewicht Sitzeinheit	ca. 5,5 kg
Dauer Hub/Senkvorgang jeweils	ca. 50 Sekunden unter Last
Anzahl Badevorgänge mit Anzeige grün (=voller Akku), bei 100 kg Körpergewicht	7 Zyklen
Betriebsspannung	12 V
Akku (Lithium-Ionen)	12 V / 1,3 Ah wiederaufladbar (siehe Beschriftung am Gehäuse)
Abschaltautomatik	30 Minuten max.
Leistungsaufnahme	90 W bei max. 12 V
Typ des Anwendungsteils (B)	
Schutzart	IP X7
Benötigte Kraft zur Betätigung der Tasten der Handsteuerung	3 N

Allgemein

- Umgebungsbedingungen für Betrieb:

Temperatur	+ 10° C + 50° C
relative Luftfeuchtigkeit	10..... 100%
Luftdruck	700 hPa 1060 hPa
 - Umgebungsbedingungen für Transport und Lagerung:

Temperatur	– 10° C + 40° C
relative Luftfeuchtigkeit	10..... 100%
Luftdruck	700 hPa 1060 hPa
- Schallschutzpegel: 54 dB A

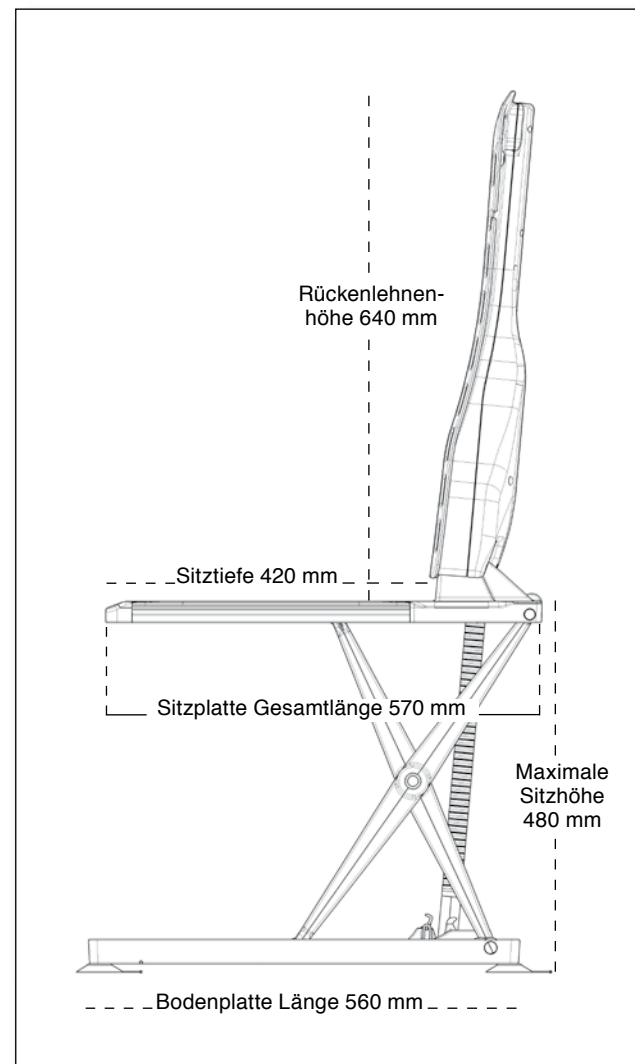
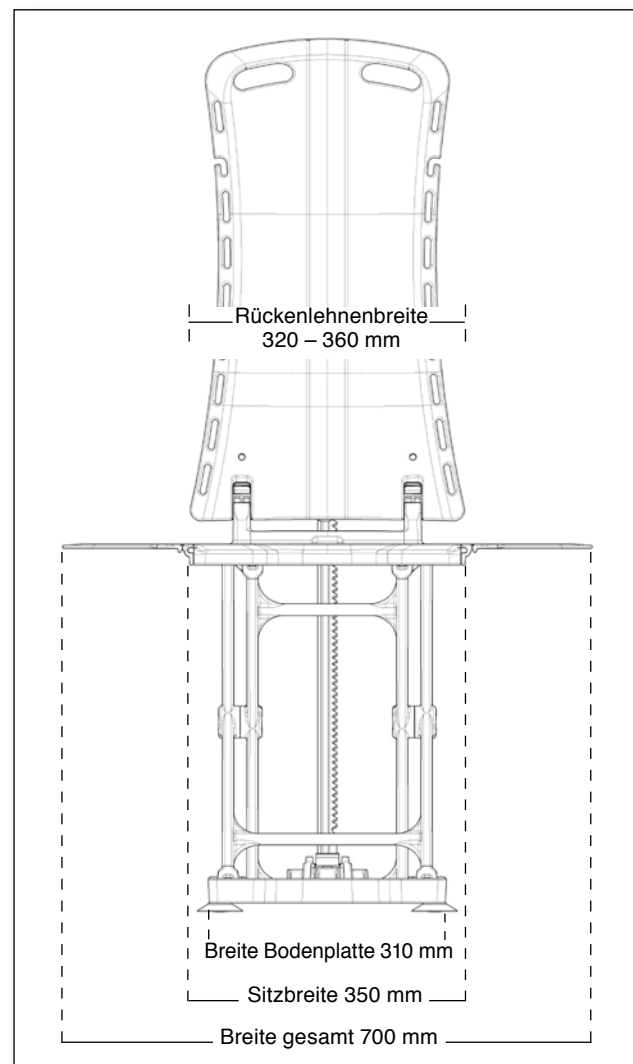
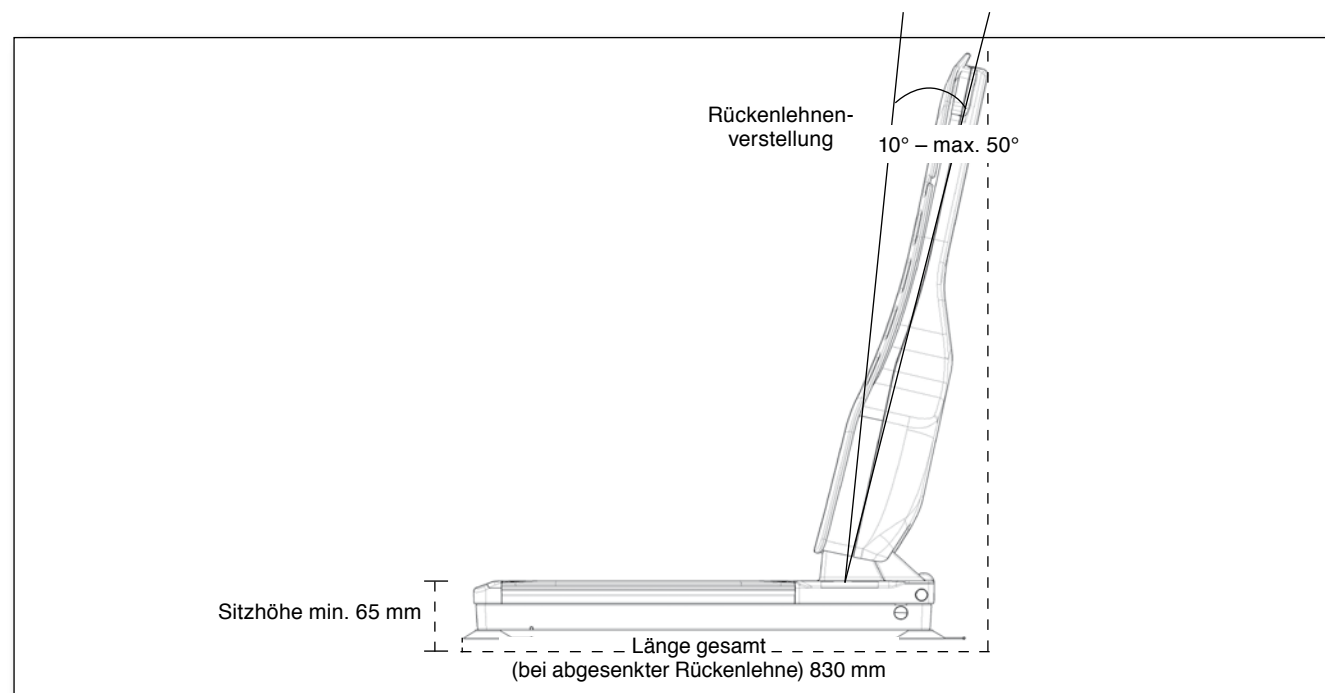

Fehlersuche

Fehler	Mögliche Ursache	Behebung
<i>Badelift arbeitet/fährt nicht</i>	<ul style="list-style-type: none"> • Akku ist leer • Kontakte an Handsteuerung verschmutzt • Handsteuerung ist nicht korrekt angesteckt 	<ul style="list-style-type: none"> – Akku laden – Handsteuerung ausstecken, Kontakte mit trockenem Tuch abreiben und Handsteuerung wieder einstecken – Steckverbindung überprüfen
<i>Lift stoppt wiederholt</i>	<ul style="list-style-type: none"> • Akku ist leer • Hublast zu hoch 	<ul style="list-style-type: none"> – Akku laden – Hublast verringern (max. Belastung beachten, siehe Typenschild am Badelift)
<i>Akku lädt sich nicht auf</i>	<ul style="list-style-type: none"> • keine Stromzufuhr zum Netzteil • Kontakte verschmutzt 	<ul style="list-style-type: none"> – Netzteil an Stromnetz anschließen – Kontakte mit trockenem Tuch abreiben

➤ Wichtiger Hinweis zur Fehlersuche!

Sollte trotz Beachtung aller obigen Hinweise der Badelift nicht in Betrieb genommen werden können, so wenden Sie sich bitte an den Fachhändler, bei dem Sie dieses Gerät gekauft haben.

Hinweise zur Entsorgung

Die Entsorgung und Verwertung von Altgeräten und Verpackungen muss entsprechend den geltenden gesetzlichen Bestimmungen erfolgen.

Unter das Elektro- und Elektronikgerätegesetz (ElektroG) fallende Geräte sind bei der Stiftung „Elektro-Altgeräte-Register“ als Medizinprodukte für den professionellen Anwender B2B gelistet. Unsere Registriernummer lautet: DE 33275322

Wiedereinsatz/Aufbereitung

Dieses Produkt ist für den Wiedereinsatz bestimmt. Die Anzahl der Wiedereinsätze hängt ab vom jeweiligen Zustand des Produktes. Bei der Aufbereitung sind die Vorgaben des Herstellers zu beachten und werden auf Anfrage zur Verfügung gestellt.

Garantiebestimmungen

Drive Medical gewährt auf dieses Produkt eine Garantie von 3 Jahren, sowie 2 Jahre auf den Akku. Ausgenommen von der Garantie sind Bezüge und Sauger. (Nachweis durch Rechnung, Lieferschein oder Datumstempel des Händlers). Schäden, die auf natürliche Abnutzung oder unsachgemäße Behandlung zurückzuführen sind, bleiben von der Garantie ausgeschlossen.

Schäden, die durch Material- oder Herstellfehler entstanden sind, werden unentgeltlich durch Ersatzlieferung oder Reparatur beseitigt.

Die Garantie erlischt, wenn am Gerät unbefugte Eingriffe jeglicher Art vorgenommen werden.

Beanstandungen können nur anerkannt werden, wenn das Gerät unzerlegt an den Lieferer gesandt wird. Weitergehende Ansprüche sind ausgeschlossen, soweit nicht zwingende nationale Vorschriften entgegenstehen. Insbesondere haften wir nicht für unmittelbare oder mittelbare Mangel- oder Mangelfolgeschäden, Verluste oder Kosten im Zusammenhang mit der Verwendung oder der Unmöglichkeit der Verwendung des Gerätes für irgendeinen Zweck.

Stillschweigende Zusicherungen für Verwendung oder Eignung für einen bestimmten Zweck werden ausdrücklich ausgeschlossen.

Zubehör und Ersatzteile

Aus nachfolgender Liste können Sie die Bestellnummern für das Original-Zubehör und die Original-Ersatzteile entnehmen.

Artikel	Bestellnummer
---------	---------------

• Sitzflächen- und Rückenlehnenbezüge

Bezug-Set Classic, weiß	460800252
Bezug-Set Classic, blau	460800312
Bezug-Set Comfort, weiß	460900252
Bezug-Set Comfort, blau	460900312

• Ersatzteile

Netzteil Bellavita EU , Modell: HK-J206-A138 PRI.: 100-240V 50/60Hz 0.2A; SEC.: 13.8V 0-0.4A	460900401
Netzteil Bellavita UK , Modell: HK-J306-A138 PRI.: 100-240V 50/60Hz 0.2A; SEC.: 13.8V 0-0.4A	460900402
Netzteil Bellavita US , Modell: HK-J106-A138 PRI.: 100-240V 50/60Hz 0.2A; SEC.: 13.8V 0-0.4A	460900403
Stopfen + Scheibe für Bezug Classic & Comfort (1 Stk.), weiß	415252
Stopfen + Scheibe für Bezug Classic & Comfort (1 Stk.), blau	415312
Sauger Ø 75 mm, mit Lasche, grau	460900213
Sauger-Set (4 x Ø 75 mm, mit Lasche, grau)	460900220
Handsteuerung inkl. Akku	460900600

• Zubehör

Kopfstütze, gepolstert, weiß	410200252
Kopfstütze, gepolstert, blau	410200312
Dreh- und Übersetzhilfe VITATURN L	412100200
Drehhilfe VITATURN K	412100100
Seitenklappenabweiser-Set (2 Stk.)	400570



Kopfstütze



Seitenklappenabweiser

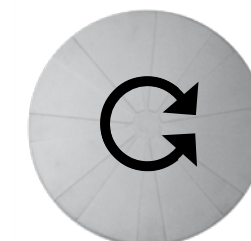

Vitatum K

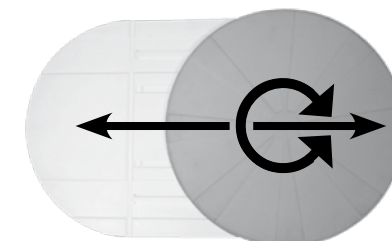

Vitatum L

Zeichenerklärung

 CE-Kennzeichnung; Dieses Produkt erfüllt die Grundlegenden Anforderungen der EG-Richtlinie über Medizinprodukte 93/42/EWG

 Gleichstrom

 Wichtiger Hinweis

 Bitte beseitigen Sie den Badelift Bellavita nicht als unsortierten Siedlungsabfall, sondern benützen Sie die zur Verfügung stehenden Rückgabe- und Sammelstellen, gemäß der europäischen Richtlinie 2002/96/EG.

Typenschilder

Es befinden sich zwei Typenschilder am Badelift – an der Sitz- und an der Antriebseinheit. Das Typenschild der Sitzeinheit befindet sich unter dem Sitz, das der Antriebseinheit auf deren Rückseite. Neben den allgemeinen technischen Hinweisen befinden sich auf dem Typenschild des Badelifts zwei Eintragungen, die für den Wartungs-, Reparatur- und Garantiefall wichtig sind:

 (WW/YY) Herstellungswoche und Jahr des Badelifts

SN Seriennummer des Badelifts

 Typ des Anwendungsteils (B)

Hinweis zur Gebrauchsanweisung

Diese Gebrauchsanweisung ist mit besonderer Sorgfalt erstellt worden. Für die Richtigkeit von Abbildungen, Zeichnungen, technischen Daten und elektrischen Werten wird keine Gewähr übernommen. Ebenso wenig haften wir für etwaige Druckfehler.

Jeglicher Nachdruck aus dieser Gebrauchsanweisung bedarf unserer vorherigen schriftlichen Genehmigung.

Technische Änderungen und Irrtum vorbehalten.

Absenken des Badelifts.....	13	Herausnehmen aus der Badewanne	14
Adressen	28	Hubstange	4, 15
Akku	4, 9, 17	Installation	6, 7
Akku lagern.....	18	Kapazität des vollen Akkus.....	12
Anhang	19	Kopfstütze.....	11
Anwendung.....	6	Körperlich Behinderte.....	5
Aufbewahrung	6	Lampe blinkt langsam gelb.....	12
Aufladen des Akkus.....	17	Lampe schnellblinkend rot.....	12
Auspacken.....	6	Lift im Fahrzeug aufbewahren	18
Baden von Personen.....	4	Materialtrennung.....	22
Baden	13, 14	Mobiler Einsatz	18
Belüftungsglaschen	15	Netzteil.....	4, 17
Bezüge	10	Niedrigere Temperaturen.....	18
Blaue Taste.....	13	ON-Taste.....	13
Desinfektionsmittel	16	Produktbeschreibung	3
Dreh- und Übersetzhilfe.....	23	Reinigung	16
Drehhilfe	23	Reinigungsmittel	16
Einsetzen in die Badewanne	7	Reparaturen.....	4
Elektromagnetischen Verträglichkeit	5	Rote Taste	13
Endpunkt, oben	13	Rückenlehne.....	3, 8, 9, 15
Endpunkt, unten	13	Sauger	6, 7, 13, 15, 23
Entsorgung	22	Schmierung	16
Erste Inbetriebnahme	6	Seitenklappen.....	10, 13
Erst-Installation.....	7	Senken	5
Explosions- und Brandgefahr	5	Sicherheit.....	4
Fachhändler.....	5	Sicherheitsregeln.....	5
Fehlersuche.....	21	Sitzplatte.....	3, 19
Fehlersuche, Wichtige Hinweise	21	Störung	5
Garantieanspruch	4	Technische Daten	19
Garantiebestimmungen	22	Transport	6, 18
Gebrauchsanweisung.....	24	Typenschilder	24
Gelbe Lampe	12	Wannenrand	5, 13
Gelbe Taste	13	Wartung	16
Grüne Lampe.....	12	Wartung des Netzteiles	17
Handgriff.....	8	Wartungsfreie Lager	16
Handsteuerung	3, 8, 12	Wiedereinsatz/Aufbereitung	22
Heben	5	Zeichenerklärung.....	24
		Zubehör und Ersatzteile	23



Adresse

Ⓓ

Drive Medical GmbH & Co. KG

Leutkircher Straße 44
88316 Isny/Allgäu

Tel. 07562/9724-0

Fax 07562/972425

Mail info@drivemedical.de

Web www.drivemedical.de

Tragen Sie hier die Anschrift
Ihres Fachhändlers ein:

Art.-Nr. 460900504 · Stand: 09/2010

©2008 by Drive Medical GmbH & Co. KG
